

**МИДЛУК****(495) 988-52-88****fax 988-52-88****141730, Московская область, г. Лобня, ул. Железнодорожная, д.10,****Тел./Факс:+7/495/ 988-52-88****E-mail:middle@middle.ru****http://middle.ru****ВЕСЫ ЭЛЕКТРОННЫЕ КРАНОВЫЕ****ТИПА К 300...3000 ВИДА****"Металл 1.1"****РУКОВОДСТВО ПО ЭКСПЛУАТАЦИИ**

BELAPEX

BELAPEX

BELAPEX





### КОМПЛЕКТНОСТЬ ПОСТАВКИ

В комплект поставки входят:

№	Наименование	Количество
1	Весы (крюк и серьга в комплекте)	1 шт.
2	Зарядное устройство	1 шт
3	Аккумуляторы Ni-MH для весов	6 шт
4	Батарейки AA для пульта управления	2 шт
5	Пульт управления	1 шт.
6	Руководство по эксплуатации	1 шт
7	Паспорт	1 шт

## ОПИСАНИЕ ВЕСОВ К 300...3000 ВИДА "Металл 1.1"

Электронные крановые весы этой серии совмещают в себе надежные и современные комплектующие с отточенным программным обеспечением. Весы имеют специально разработанную схему компенсации вибраций для быстрого достижения стабильного показания веса. Весы этой серии могут использоваться в коммерческой деятельности, торговле, складском хозяйстве и других отраслях.

### Спецификации

Max (кг)	Min (кг)	Цена поверочного деления штатная (кг)	Цена поверочного деления в режиме повышенной точности (технологический режим) (кг)
300kg	2	0,1	0,05
500kg	4	0,2	0,1
1000kg	10	0,5	0,2
2000kg	20	1	0,5
3000kg	20	1	0,5

### Технические характеристики

Класс точности	III
Высота цифровых разрядов дисплея	5-разрядный 25 мм красный светодиодный дисплей (увеличенной яркости)
Корпус	Высокопрочный алюминиевый сплав
Тарокомпенсация	50% MAX
Время стабилизации показаний на дисплее	<10 секунд
Значение перегрузки	MAX + 9e
Штатный запас по перегрузке	150% MAX
Критический запас по перегрузке	400% MAX
Время работы от одного комплекта батарей (2000 мА/ч) в режиме непрерывного свечения индикатора	не менее 30 часов
Питание: Весы Пульт управления	3*AA Ni-MH аккумулятора 2*AA батареи
Авто выключение*	После 30 мин. паузы в работе весов или очень низком заряде аккумуляторов
Пыле влагозащищенность	IP54
Температурная компенсация	-10°C ~ +40°C
Диапазон относительной влажности при 20°C	≤ 90%
Индикация низкого заряда	Включается когда заряд весов низкий

\*Чтобы весы опять включить необходимо основной выключатель весов на корпусе сначала выключить и затем снова включить.



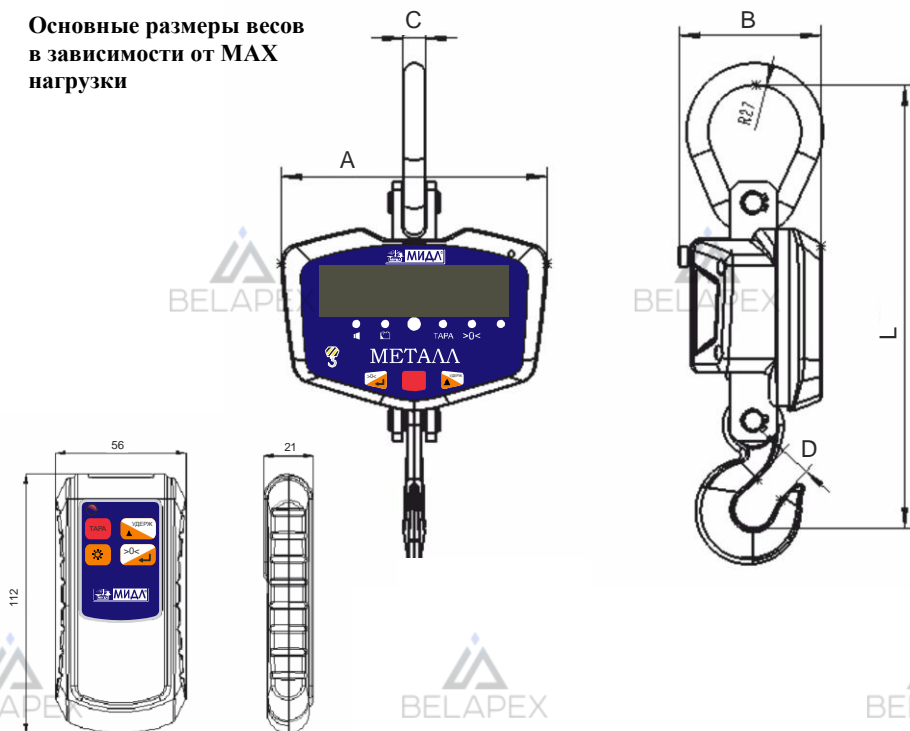

## Основные размеры весов в зависимости от MAX нагрузки



Max, кг	A	B	C	D	L	Вес, кг
300	160	85	13	22	265	1,6
500	160	85	13	22	265	1,6
1000	160	85	13	22	265	1,6
2000	190	99	19	38	402	5,6
3000	190	99	19	38	402	5,6

### Меры безопасности

Перед использованием весов внимательно изучите следующую информацию:

-  Запрещается использовать весы при нагрузке свыше MAX.
-  Взвешивание длинномерного или раскачивающегося груза уменьшает точность показаний и срок службы весов.
-  Обязательно проверяйте надежность крюка, серьги и строповое зацепление.
-  Не поднимайте груз с не защелкнутым карабином крюка.
-  Весы не требуют заземления.

**ВНИМАНИЕ! В целях безопасности запрещается поднимать груз выше 20см от пола и использовать как грузозахватное приспособление.**

## РАБОТА С ВЕСАМИ

### Индикация

#### Светодиодный дисплей



- требуется зарядка аккумулятора.

"СТАБ"

- груз на весах стабилизировался и может быть учтен



- звуковая сигнализация включена (если горит индикатор).

#### Кнопки управления на лицевой стороне весов

##### Кнопки и Функции

Кнопка	Функции кнопок	Индикация
[ВКЛ/ВЫКЛ]	Включение и выключение весов. Находится на нижней части корпуса весов.	Цифры на табло индикации
[ТАРА]	Кнопка выборки массы тары (50% MAX)	"ТАРА"
[ТАРА] - держать нажатой более 3 секунд	Переход в режим повышенной точности (технологический режим). При выключении весов режим отменяется на нормальное взвешивание. Чтобы включить - опять нажмите кнопку более 3 секунд	см. таблицу 1
[УДЕРЖ]	В режиме взвешивания. Временная фиксация в произвольный момент времени (например при сильном ветре) показаний дисплея. Повторное нажатие отменит эту функцию	Показания дисплея в пульсирующем режиме (моргают)
[>0<]	Кнопка принудительной установки нулевых показаний на дисплее (не более 4% от MAX)	">0<"

## Операции с весами

### Включение весов:

Выключатель [ВКЛ/ВЫКЛ] на корпусе весов установите в положение "ВКЛ". После операции самотестирования на дисплей будет выведено нулевое значение массы - 0.0 kg, после этого весы готовы к работе. (Весы рекомендуется использовать через 3-5 мин после включения)

### Обнуление показаний:

После включения дисплей весов отображает нулевое значение массы "0.0"kg или "0.00"kg. Если на дисплее показания отличные от нулевых, прежде всего посмотрите - свободен ли крюк от посторонних нагрузок, если свободен нажмите кнопку [ $>0<$ ] для обнуления.

### Взвешивание:

Поднимите с помощью весов груз с земли - весы покажут значение массы этого груза. Признаком фиксирования статического веса груза является включение индикатора "СТАБ". Если груз взвешивается в таре или при помощи строп, сначала следует подвесить тару или стропы и произвести взвешивание. Во взвешенном состоянии тары или строп нажмите кнопку [ТАРА], на дисплее должны появиться нулевые показания. После этого можно взвешивать груз, с вычетом веса тары или строп из общего взвешиваемого груза (вес нетто). Вес тары или стропы весы будут вычитать до установки новой тары или выключения весов.

### Выключение весов:

Весы после взвешивания должны быть выключены. Переведите выключатель [ВКЛ/ВЫКЛ] на корпусе весов в положение "ВЫКЛ" для того, чтобы выключить весы. Питание будет полностью выключено, что исключит саморазряд батареи.

### Удержание веса:

Поднимите с помощью весов груз с земли – если весы не покажут значение массы этого груза и отсутствует признак фиксирования статического веса - не включается индикатор "СТАБ", это может быть результатом, например, сильного ветра или других дестабилизирующих факторов, вы можете вручную остановить процесс взвешивания и зафиксировать приблизительный результат нажав кнопку [УДЕРЖ]. Повторное нажатие отменит эту функцию.

### Выбор дискретности измерения.

Нажмите кнопку [ТАРА] - и удерживайте нажатой более 3 секунд для смены дискретности измерения в режиме взвешивания (при единице измерения в кг)

Таблица 1.

НПВ (кг)	НмПВ (кг)	Цена деления штатная (кг)	В режиме повышенной точности (технологический режим) (кг)
300kg	2	0,1	0,05
500kg	4	0,2	0,1
1000kg	10	0,5	0,2
2000kg	20	1	0,5
3000kg	20	1	0,5

**!!! В режиме повышенной точности погрешность измерения может возрасти на  $\pm 1e$ .**

## Аккумулятор.





**Внимание:** перед использованием аккумуляторов впервые, их необходимо полностью зарядить в зарядном устройстве (до появления зеленого свечения индикаторов), для компенсации саморазряда.



При неиспользовании аккумуляторов в течение долгого времени, следует их подзаряжать каждые 2 месяца для продления срока службы.

Если Ni-MH аккумуляторы весов емкостью 2000 мАч полностью заряжены, то весы могут находиться в режиме непрерывной индикации показаний в течение 30 часов. Для продления срока службы батареи, регулярно подзаряжайте батарею каждые 20 часов. При зарядке батареи, используйте оригинальное, поставляемое с весами зарядное устройство. При зарядке батареи индикатор будет светиться красным цветом, по окончании зеленым.

При индикации низкого заряда , в весах необходимо заменить или зарядить комплект аккумуляторов. В любом случае весы могут продолжать работу еще примерно в течение 3 часов без зарядки.

После нескольких часов работы с включенной индикацией низкого заряда  без подзарядки или замены батареи, крановые весы отключатся автоматически. Пожалуйста замените или подзарядите аккумуляторные батареи.

Если после замены или подзарядки батарей весы не работают, это означает что есть проблемы с зарядкой или батареей повреждена. Свяжитесь с сервисным центром, аккредитованным производителем для ремонта или замены.

## Меры предосторожности.



Переводите выключатель в положение **[ВЫКЛ]**, в момент когда весы не используются.



Не перегружайте весы, чтобы не испортить датчик весов.



Не трогайте экран руками и не протирайте его растворителями на органической основе.



Не используйте весы под проливным дождем и в сильно запыленных условиях.

## Функции установки подменю.

Действие	Дисплей	Примечание
Нажмите кнопку [ТАРА] в момент самотестирования весов и отображения на дисплее показаний от 0000 до 9999	00000	Введите пароль - 11111 нажмите кнопку [УДЕРЖ] для выбора между 0 и 9
Нажмите кнопку [ $>0<$ ]	bEE 1	Разрешение звукового сигнала сопровождения нажатия кнопок 0 – нет звукового сигнала 1 – есть звуковой сигнал нажмите кнопку [УДЕРЖ] для выбора между 0 и 1
Нажмите кнопку [ $>0<$ ]	Hold 1	Разрешение функции HOLD (фиксация веса на индикаторе весов) 0 – фиксация веса на индикаторе запрещена

		1 – фиксация веса на индикаторе разрешена нажмите кнопку [УДЕРЖ] для выбора между 0 и 1
Нажмите кнопку [>0<]	Stb 1	0 - обнуление возможно на нестабильных весах 1 - обнуление невозможно нажмите кнопку [УДЕРЖ] для выбора между 0 и 1
Нажмите кнопку [>0<]	CHt 0	Выбор единицы измерения массы 1 - килограмм 0 - фунт нажмите кнопку [УДЕРЖ] для выбора между 0 и 1
Нажмите кнопку [>0<]	OFF 1	Функция автовыключения 0 - отключение 1 - включение нажмите кнопку [УДЕРЖ] для выбора между 0 и 1
Нажмите кнопку [>0<]	YES 1	Сохранение изменений 0 - не сохранять 1 - сохранить нажмите кнопку [УДЕРЖ] для выбора между 0 и 1
Нажмите кнопку [>0<]	-----	Перезагрузка весов с учетом измененных настроек

### Пульт дистанционного управления



Кнопки управления пульта аналогичны управлению на лицевой панели весов.

## Устранение простых неисправностей

Неисправность	Причина	Решение
Не работает дисплей	Плохо установлен аккумулятор Нет контакта с клеммами аккумулятора	Проверить аккумулятор, подключить клеммы заново
Мигание дисплея	Не хватает напряжения питания. Весы в режиме "УДЕРЖ"	Подзарядить аккумулятор. Выйти из режима.
Не работает кнопка [ВКЛ/ВЫКЛ].	Поломка кнопки [ВКЛ/ВЫКЛ]	Заменить кнопку
Не учитывается вес тары	Поломка кнопки [ТАРА]	Заменить кнопку
Не горит индикатор заряда батареи (для светодиодных весов)	Поломка адаптера Адаптер плохо подсоединен	Проверить адаптер Проверить соединение с адаптером
Нестабильность показаний дисплея	Груз неустойчив (качается). Попадание влаги	Обеспечить устойчивость груза Поместить в сухое помещение
При отсутствии груза весы не показывают «0»	Взвешивание сразу после включения без прохождения самотестирования  Весы долго лежали на земле	Выключить и через 3-5мин. включить заново (убедиться в прохождении самотестирования) Удалить грязь с весов
Большая погрешность	Не правильное взвешивание	Раскачивание груза или сильный ветер.
Нет заряда аккумулятора	Выход из строя аккумулятора Поломка контакта соединения с адаптером	Заменить аккумулятор Заменить контакт соединения с адаптером

### Замечания



Использовать весы только по назначению



Для точности взвешивания избегать вращения в момент определения веса.



Избегать уличного использования в условиях грозы, молний, ливней и т.д



Каждый раз перед использованием обязательно проверяйте все части весов



Если не используете весы, подвесьте их за серьгу, не снимая крюка (можно с небольшим грузом). Не рекомендуется хранить весы в лежачем положении, особенно если опора приходится на крюк и направлена в обратном от взвешивания направлении.



Подвешенные грузы не должны превосходить по весу НПВ



### Уход за весами

Ежедневный уход за весами включает в себя протирку корпуса весов и индикатора сухой чистой тканью.

### ВНИМАНИЕ!

*На аккумуляторную батарею гарантия не распространяется!*

**К СВЕДЕНИЮ!** Завод-изготовитель через специализированные предприятия, имеющие разрешение завода-изготовителя, вводит в эксплуатацию, осуществляет техническое обслуживание и ремонт весов, что существенно увеличивает срок службы изделия и позволяет в полной мере нести гарантийные обязательства.

**Филиал ООО «МИДЛ» тел/факс (499) 264-57-43,**  
**(499) 264-45-77,**  
**(499) 264-57-65**

### Схема проезда к офису фирмы “МИДЛ”



### Схема проезда к ООО “ВЕСТОРГ” филиал “МИДЛ” . г. Москва, ул. Кошкина, д.4





**ФИРМЕННЫЙ МАГАЗИН:**  
**МО, г. Лобня, ул. Железнодорожная, 10**  
**тел./факс (495) 988-52-88 (многоканальный)**  
**E-mail: middle@middle.ru**

**Схема проезда к Московскому весовому заводу “МИПЛ”**  
**г. Лобня, ул. Железнодорожная, д. 10**



Электropоездом:  
 обычным - 35мин  
 экспрессом - 20 мин



**ПРОДАЖА, УСТАНОВКА, ТЕХНИЧЕСКОЕ ОБСЛУЖИВАНИЕ,**  
**КОНСУЛЬТАЦИИ**

- **КАССОВЫЕ АППАРАТЫ**
- **ЭЛЕКТРОННЫЕ и МЕХАНИЧЕСКИЕ ВЕСЫ**
- **ХОЛОДИЛЬНОЕ и ТОРГОВОЕ ОБОРУДОВАНИЕ**
- **БАНКОВСКОЕ ОБОРУДОВАНИЕ**
- **КОМПЬЮТЕРНО-КАССОВЫЕ СИСТЕМЫ**
- **КОМПЛЕКСНАЯ АВТОМАТИЗАЦИЯ ТОРГОВЛИ**
- **ПРОЕКТИРОВАНИЕ и ОБОРУДОВАНИЕ ПРЕДПРИЯТИЙ "ПОД КЛЮЧ"**